

scanomat®

Brukerveiledning

Oversiktstegning

- A** Ingrediensbeholder
- B** Pulvertrakt
- C** Blandeskål
- D** Piskerhus
- E** Utløpsslange
- F** Utløpsholder
- G** Piskerplate
- H** Spillbrett
- I** Hovedbryter
- J** Quality Key-leser
- K** Dekkplate
- L** Servicetast
- N** Mikserlokk
- O** Impellor
- P** Kopprist
- Q** Koppholder
- R** Utløpsrør
- S** Strålesamler
- T** Rist
- U** Ben

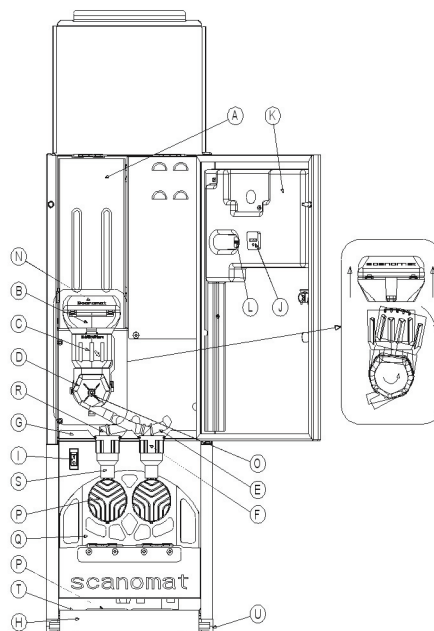

Unngå at maskinen tilstoppes. Kjør renseprogrammet daglig.

Daglig rengjøring

Alle funksjonene i dette avsnittet krever at kaffemaskinens Serviceprogram er aktivert. Dette gjøres ved å trykke Servicetasten på innsiden av kaffemaskinens dør. Displayet viser SERVICE.

Clean-funksjonen

- Plasser en kanne eller liknende under utløpstuten.
- Trykk Clean. Gjenta inntil maskinen er rengjort.
- Trykk på Servicetasten igjen for å forlate servicefunksjonen. Displayet viser temperatur.
- Tøm og rengjør spillbrettet.

Ukentlig rengjøring

Alle funksjonene i dette avsnittet krever at kaffemaskinens Serviceprogram er aktivert. Dette gjøres ved å trykke Servicetasten på innsiden av kaffemaskinens dør. Displayet viser SERVICE.

- Slå av maskinen.
- Ta ut blandeskålene og rengjør disse under varmt vann.
- Tørk av blandeskålene og sett dem tilbake i maskinen.
- Slå på maskinen.
- Plasser en kanne eller liknende under utløpstutene.
- Trykk Clean for å se om blandeskålene er riktig plassert.
- Trykk på Servicetasten igjen for å forlate Servicefunksjonen. Displayet viser temperatur.
- Tøm og rengjør spillbrettet.
- Kjør en test av maskinen.

Selvhjelp

Lav temperatur - Maskinen virker ikke - Det drypper fra maskinen

Lav temperatur

- Trykk på Overkokssikringen.
- Trykk deretter Tevann/Hot water eller Clean.
- Vanntemperaturen vil begynne å stige.



Maskinen virker ikke

Displayet viser:

- Off:** - Trykk Service.
- Trykk On.
- Trykk Service. Maskinen er slått på igjen.
- On:** - Tilkall servicetekniker.

Det drypper fra maskinen

Trykk Clean 3-4 ganger. Det kan være en liten bit kalk som hindrer ventilen i å lukke seg helt.

Kontrolleres før det ringes etter service

1. Er kaffemaskinen slått på (lys i display på dørens forside), er kontakten i?
2. Er vanntilførselen åpnet?
3. Er det ingredienser i beholderne?
4. Er kaffemaskinen rengjort?
5. Er ingrediensbeholderne korrekt plassert?

Servicetelefon

Mandag - fredag kl. 8.00 til 16.00

Tlf. 22 66 22 16

Vakttelefon utenfor normal arbeidstid:

Tlf. 22 66 22 10

Ingrediensbestilling

Mandag-fredag kl. 08.00-16.00

Tlf. 22 66 22 10